

# 第70回

東海高等学校総合体育大会レスリング競技 成績

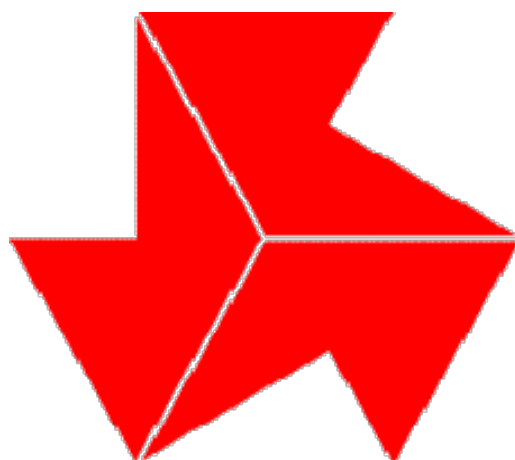

令和5年6月17日・18日

会場 焼津市総合体育館

## 学校対抗戦階級結果

1回戦	飛龍高等学校	7	—	0	一宮工科高等学校	
51kg級	山崎陸 (2年)	VIN	5	—	0	小林陽 (1年)
55kg級	小川礼寿 (3年)	VIN	5	—	0	伊藤叶多 (1年)
60kg級	阿部貴太 (2年)	VSU	4	—	0	大谷恭介 (1年)
65kg級	志村僚真 (2年)	VSU	4	—	0	前田凌児 (2年)
71kg級	小菅慶士 (2年)	VFA	5	—	0	丸井悠揮 (3年)
80kg級	小田悠太 (3年)	VSU	4	—	0	河野真英 (2年)
125kg級	遠藤大翔 (3年)	VSU	4	—	0	関戸陸翔 (2年)

1回戦	星城高等学校	5	—	2	岐阜工業高等学校	
51kg級	柿園英太 (1年)	VFA	5	—	0	五島海翔 (3年)
55kg級	満永大楽 (2年)	VSU	4	—	0	加藤悠玖 (1年)
60kg級	足立鼓太郎 (3年)	VSU	4	—	0	森定頼翔 (2年)
65kg級	小笠原煌将 (3年)	VSU	4	—	0	藤田大翔 (2年)
71kg級	野村健斗 (3年)		1	—	4	VSU1 日比野雄大 (1年)
80kg級	丹下愛大 (2年)	VSU	4	—	0	岩田拓真 (3年)
125kg級			0	—	5	VFO 遠藤慶伍 (2年)

1回戦	朝明高等学校	2	—	5	高山西高等学校	
51kg級	白石ルカス清 (2年)	VFO	5	—	0	
55kg級	種村宗磨 (2年)	VFO	5	—	0	
60kg級	伊藤翔愛 (2年)		1	—	4	VSU1 飯山福斗 (1年)
65kg級	白石ミゲル強 (1年)		0	—	5	VFA 直井夢希 (3年)
71kg級	高塚響生 (2年)		0	—	5	VFA 田近航 (3年)
80kg級	伊藤鈴夢 (1年)		0	—	4	VSU 堤大智 (1年)
125kg級	佐藤綾星 (3年)		1	—	4	VSU1 笹俣結睦 (3年)

1回戦	藤枝北高等学校	1	—	5	いなべ総合学園高等学校	
51kg級	竹本優 (3年)	VFA	5	—	0	中西真大 (3年)
55kg級	石神葵陸 (2年)		0	—	4	VSU 尾浦悠斗 (3年)
60kg級	望月陸玖 (1年)		0	—	4	VSU 佐藤聖優 (2年)
65kg級	中村碧斗 (3年)		0	—	5	VFA 小塚彪 (3年)
71kg級	福田航大 (3年)		0	—	4	VSU 神谷樹生 (2年)
80kg級	安本耕心 (2年)		0	—	4	VSU 弓矢翔太 (1年)
125kg級				—		

準決勝	飛龍高等学校	6	—	1	高山西高等学校	
51kg級	山崎陸 (2年)	VFO	5	—	0	
55kg級	植松遼 (1年)	VFO	5	—	0	
60kg級	佐藤秀磨 (3年)	VSU	4	—	0	飯山福斗 (1年)
65kg級	佐藤琢磨 (3年)		0	—	5	VFA 直井夢希 (3年)
71kg級	小菅慶士 (2年)	VSU	4	—	0	田近航 (3年)
80kg級	浅野稜悟 (3年)	VSU1	4	—	1	堤大智 (1年)
125kg級	遠藤大翔 (3年)	VP01	3	—	1	笹俣結睦 (3年)

準決勝	星城高等学校	2	—	4	いなべ総合学園高等学校	
51kg級	柿園英太 (1年)		0	—	4	VSU 中西真大 (3年)
55kg級	満永大楽 (2年)		0	—	4	VSU 尾浦悠斗 (3年)
60kg級	足立鼓太郎 (3年)	VP01	3	—	1	佐藤聖優 (2年)
65kg級	小笠原煌将 (3年)		0	—	4	VSU 小塚彪 (3年)
71kg級	野村健斗 (3年)		0	—	4	VSU 神谷樹生 (2年)
80kg級	丹下愛大 (2年)	VP01	3	—	1	弓矢翔太 (1年)
125kg級				—		

決勝	飛龍高等学校	5	—	2	いなべ総合学園高等学校	
51kg級	本多正虎 (1年)	VSU1	4	—	1	中西真大 (3年)
55kg級	小川礼寿 (3年)	VP01	3	—	1	尾浦悠斗 (3年)
60kg級	佐藤秀磨 (3年)	VSU	4	—	0	佐藤聖優 (2年)
65kg級	佐藤琢磨 (3年)		0	—	4	VSU 小塚彪 (3年)
71kg級	小菅慶士 (2年)		0	—	4	VSU 神谷樹生 (2年)
80kg級	浅野稜悟 (3年)	VSU	4	—	0	弓矢翔太 (1年)
125kg級	遠藤大翔 (3年)	VFO	5	—	0	

# 第70回 東海高等学校総合体育大会レスリング競技 学校対抗戦

令和5年6月17日  
会場 焼津市総合体育館

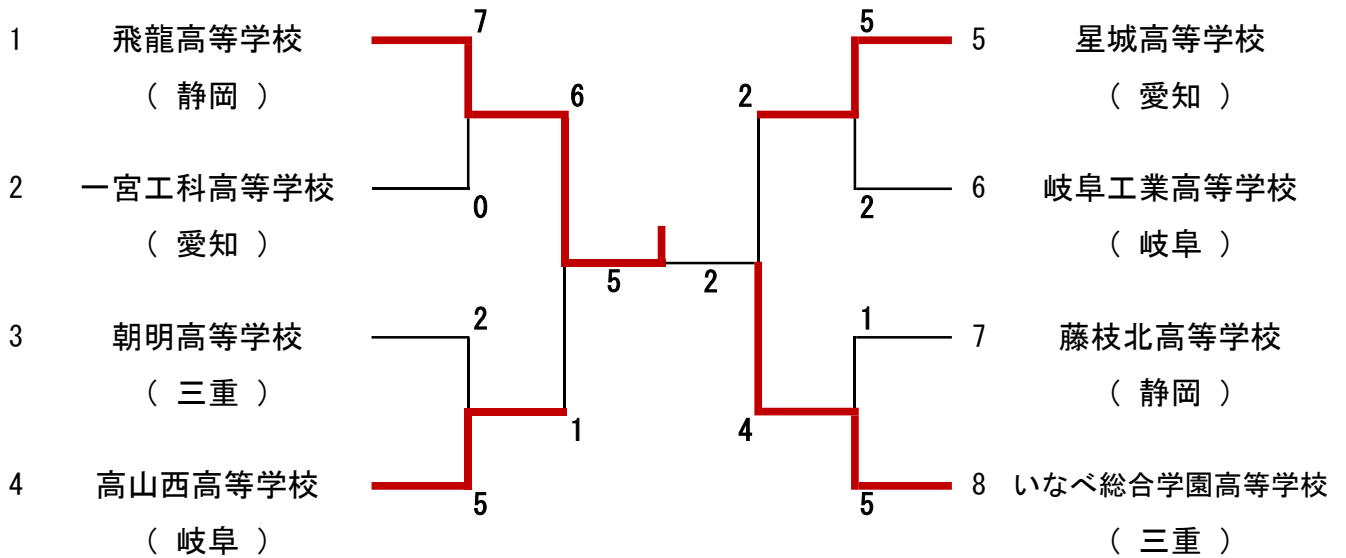

1位 飛龍高等学校 (静岡)

2位 いなべ総合学園高等学校 (三重)

3位 高山西高等学校 (岐阜)

3位 星城高等学校 (愛知)

## フリースタイル個人対抗戦

51kg級

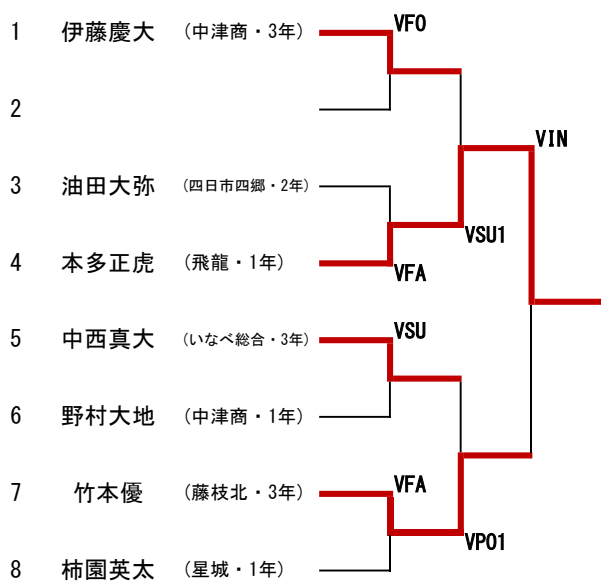

1位	本多正虎	(静岡・飛龍・1年)
2位	竹本優	(静岡・藤枝北・3年)
3位	伊藤慶大	(岐阜・中津商・3年)
3位	中西真大	(三重・いなべ総合・3年)

55kg級

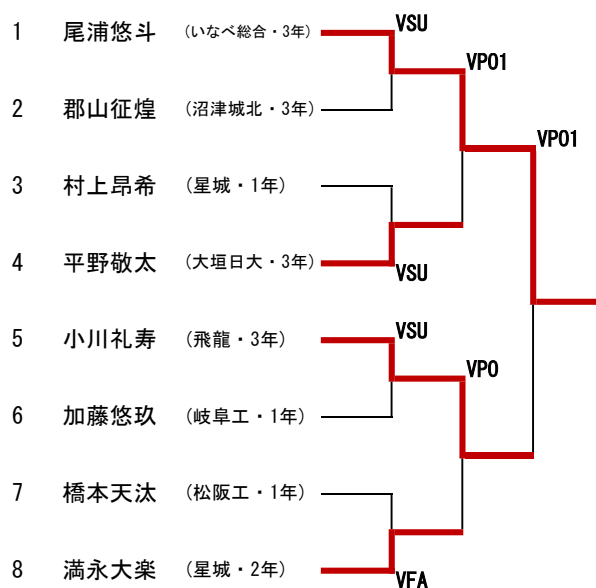

1位	尾浦悠斗	(三重・いなべ総合・3年)
2位	小川礼寿	(静岡・飛龍・3年)
3位	平野敬太	(岐阜・大垣日大・3年)
3位	満永大楽	(愛知・星城・2年)

## グレコローマン個人対抗戦

51kg級

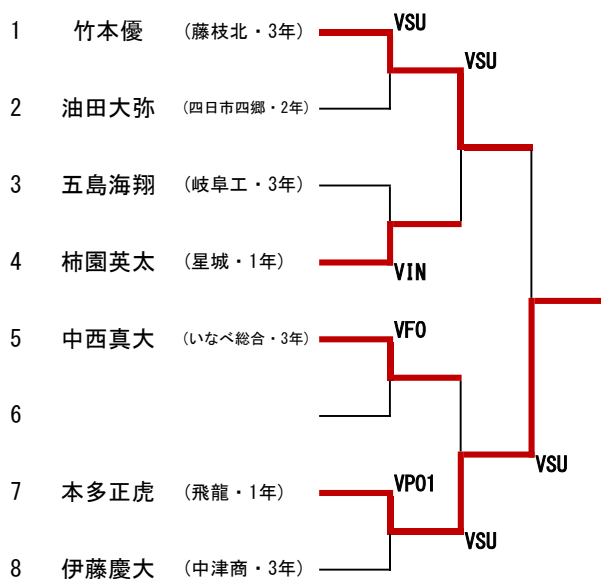

1位	本多正虎	(静岡・飛龍・1年)
2位	竹本優	(静岡・藤枝北・3年)
3位	中西真大	(三重・いなべ総合・3年)
3位	柿園英太	(愛知・星城・1年)

55kg級

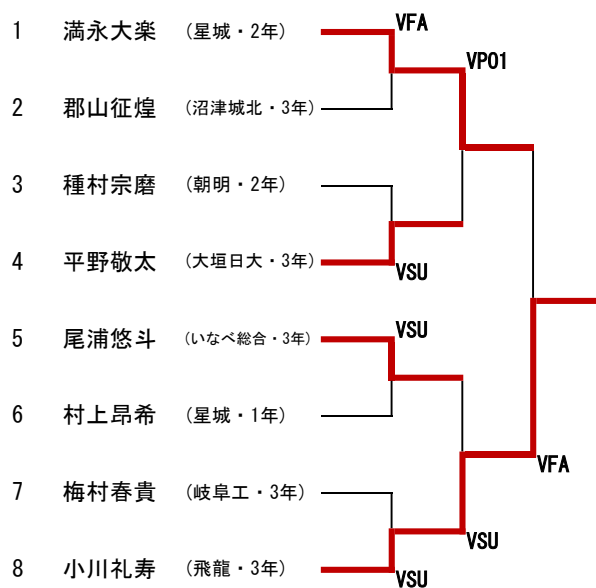

1位	小川礼寿	(静岡・飛龍・3年)
2位	満永大楽	(愛知・星城・2年)
3位	尾浦悠斗	(三重・いなべ総合・3年)
3位	平野敬太	(岐阜・大垣日大・3年)

## フリースタイル個人対抗戦

60kg級

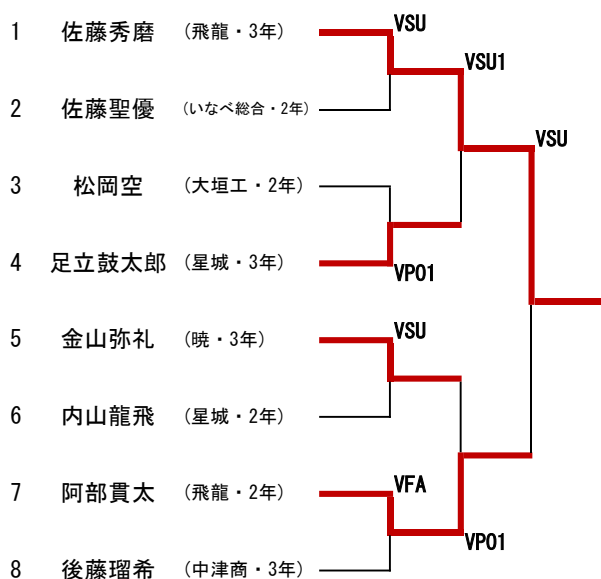

1位 佐藤秀磨 (静岡・飛龍・3年)

2位 阿部貫太 (静岡・飛龍・2年)

3位 足立鼓太郎 (愛知・星城・3年)

3位 金山弥礼 (三重・暁・3年)

65kg級

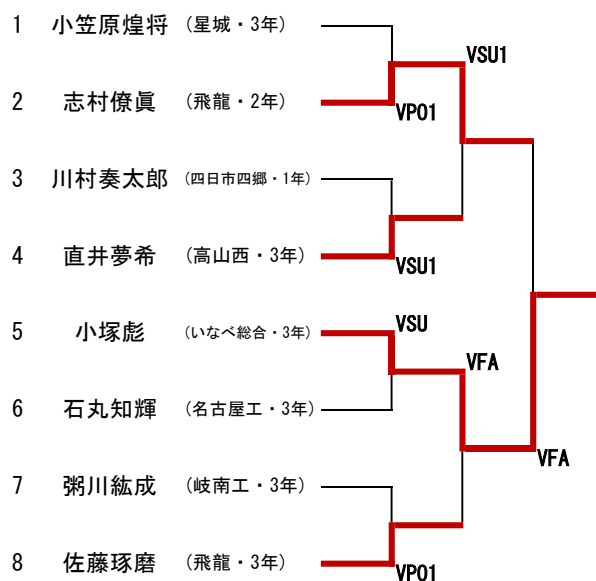

1位 小塚彪 (三重・いなべ総合・3年)

2位 志村僚真 (静岡・飛龍・2年)

3位 佐藤琢磨 (静岡・飛龍・3年)

3位 直井夢希 (岐阜・高山西・3年)

## グレコローマン個人対抗戦

60kg級

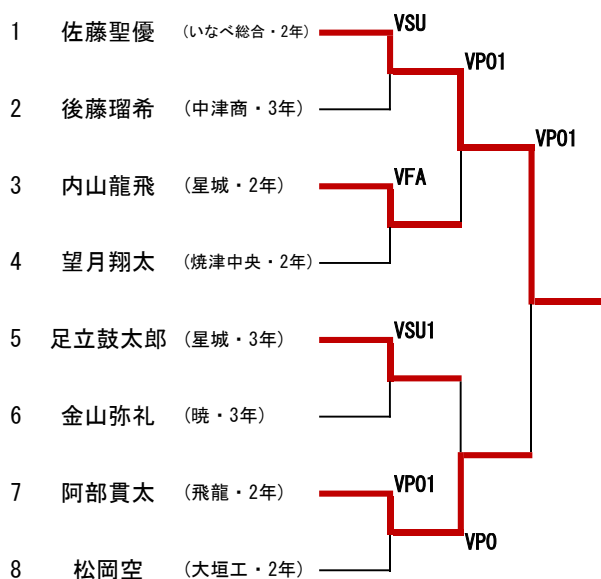

1位 佐藤聖優 (三重・いなべ総合・2年)

2位 阿部貫太 (静岡・飛龍・2年)

3位 内山龍飛 (愛知・星城・2年)

3位 足立鼓太郎 (愛知・星城・3年)

65kg級

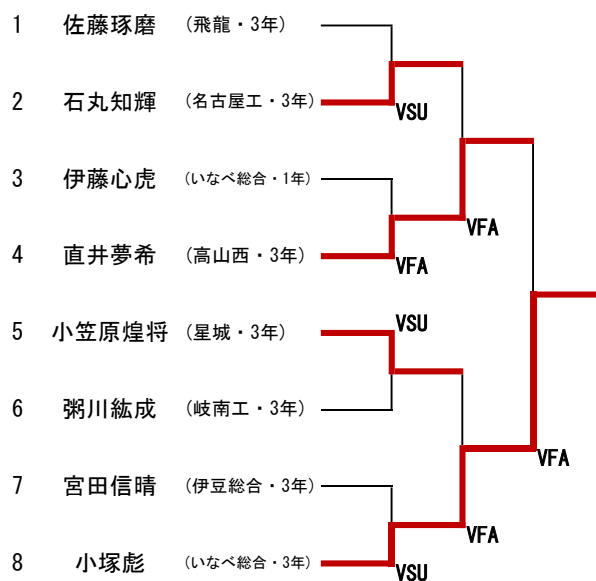

1位 小塚彪 (三重・いなべ総合・3年)

2位 直井夢希 (岐阜・高山西・3年)

3位 小笠原煌将 (愛知・星城・3年)

3位 石丸知輝 (愛知・名古屋工・3年)

## フリースタイル個人対抗戦

71kg級

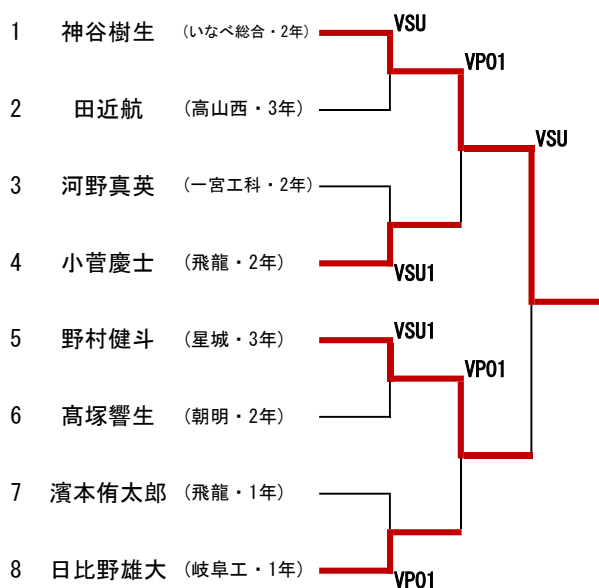

- |    |       |               |
|----|-------|---------------|
| 1位 | 神谷樹生  | (三重・いなべ総合・2年) |
| 2位 | 野村健斗  | (愛知・星城・3年)    |
| 3位 | 小菅慶士  | (静岡・飛龍・2年)    |
| 3位 | 日比野雄大 | (岐阜・岐阜工・1年)   |

80kg級

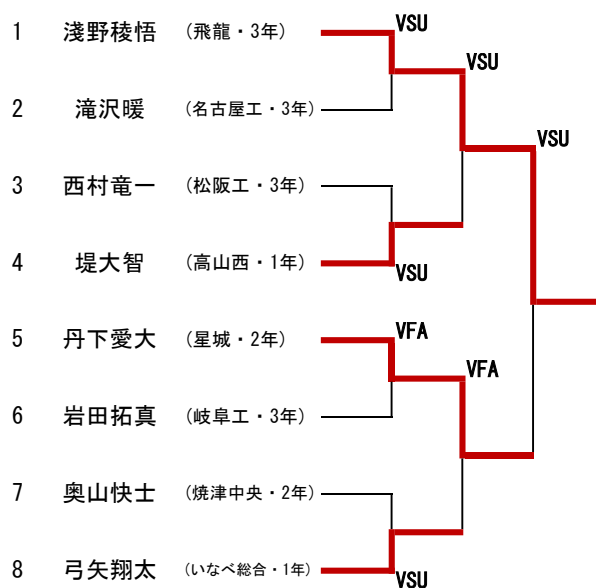

- |    |      |               |
|----|------|---------------|
| 1位 | 浅野稜悟 | (静岡・飛龍・3年)    |
| 2位 | 丹下愛大 | (愛知・星城・2年)    |
| 3位 | 堤大智  | (岐阜・高山西・1年)   |
| 3位 | 弓矢翔太 | (三重・いなべ総合・1年) |

## グレコローマン個人対抗戦

71kg級

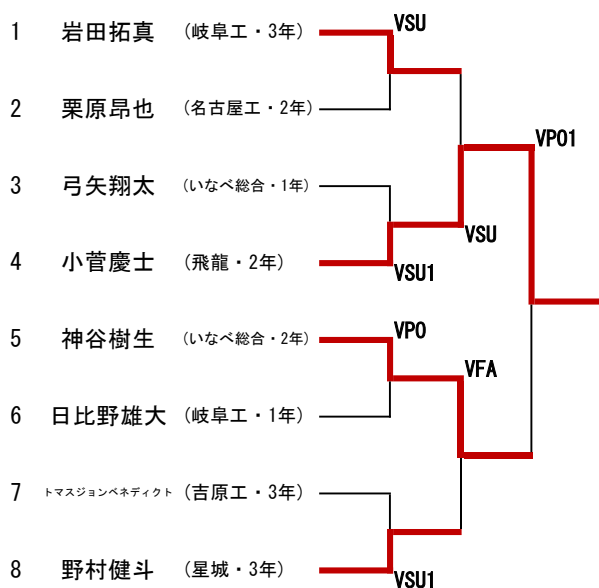

- |    |      |               |
|----|------|---------------|
| 1位 | 小菅慶士 | (静岡・飛龍・2年)    |
| 2位 | 神谷樹生 | (三重・いなべ総合・2年) |
| 3位 | 岩田拓真 | (岐阜・岐阜工・3年)   |
| 3位 | 野村健斗 | (愛知・星城・3年)    |

80kg級

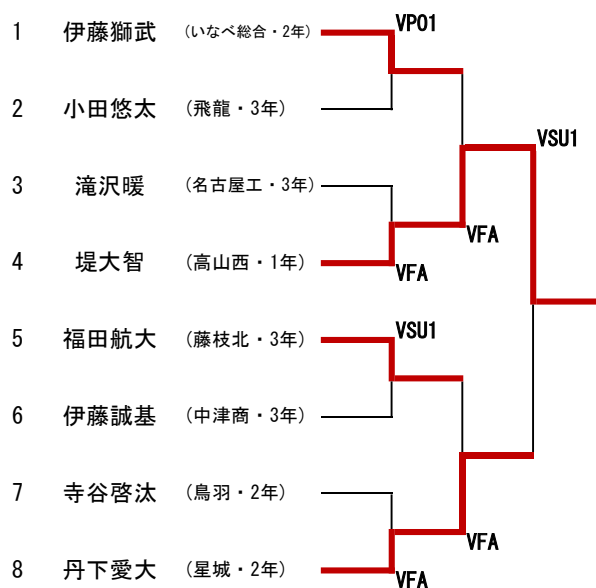

- |    |      |               |
|----|------|---------------|
| 1位 | 堤大智  | (岐阜・高山西・1年)   |
| 2位 | 丹下愛大 | (愛知・星城・2年)    |
| 3位 | 伊藤獅武 | (三重・いなべ総合・2年) |
| 3位 | 福田航大 | (静岡・藤枝北・3年)   |

## フリースタイル個人対抗戦

92kg級

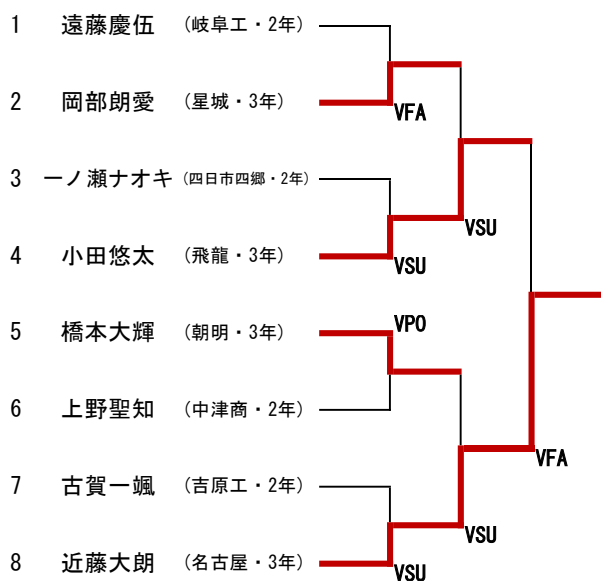

1位 近藤大朗 (愛知・名古屋・3年)

2位 小田悠太 (静岡・飛龍・3年)

3位 橋本大輝 (三重・朝明・3年)

3位 岡部朗愛 (愛知・星城・3年)

125kg級

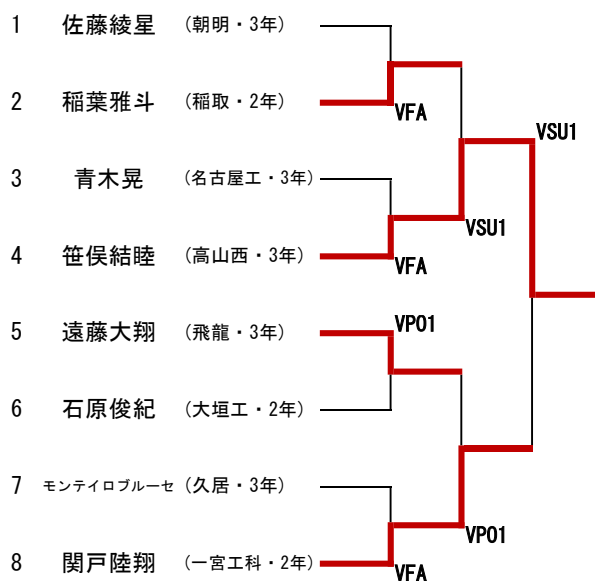

1位 笹俣結睦 (岐阜・高山西・3年)

2位 関戸陸翔 (愛知・一宮工科・2年)

3位 稲葉雅斗 (静岡・稲取・2年)

3位 遠藤大翔 (静岡・飛龍・3年)

## グレコローマン個人対抗戦

92kg級

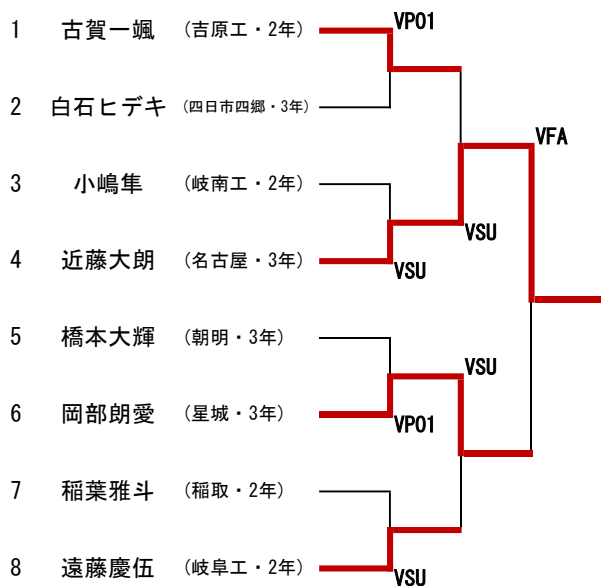

1位 近藤大朗 (愛知・名古屋・3年)

2位 岡部朗愛 (愛知・星城・3年)

3位 古賀一颯 (静岡・吉原工・2年)

3位 遠藤慶伍 (岐阜・岐阜工・2年)

125kg級

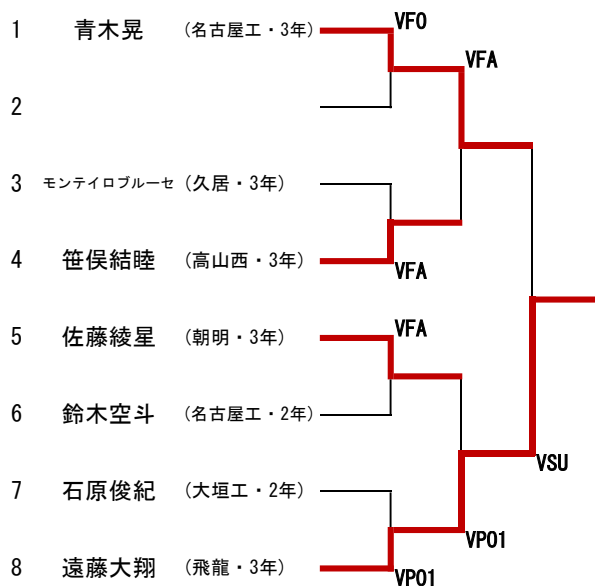

1位 遠藤大翔 (静岡・飛龍・3年)

2位 青木晃 (愛知・名古屋工・3年)

3位 佐藤綾星 (三重・朝明・3年)

3位 笹俣結睦 (岐阜・高山西・3年)

## 女子の部 個人対抗戦

### 47kg級

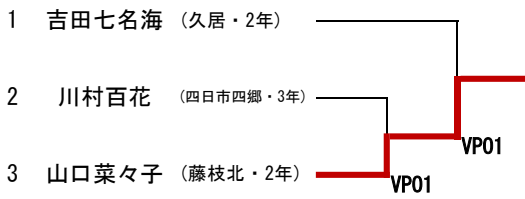

- 1位 山口菜々子 (静岡・藤枝北・2年)
- 2位 吉田七名海 (三重・久居・2年)
- 3位 川村百花 (三重・四日市四郷・3年)

### 50kg級

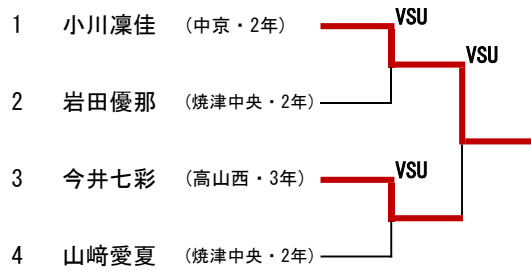

#### 3位決定戦

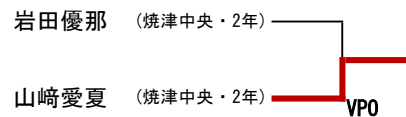

- 1位 小川凜佳 (岐阜・中京・2年)
- 2位 今井七彩 (岐阜・高山西・3年)
- 3位 山崎愛夏 (静岡・焼津中央・2年)

### 53kg級

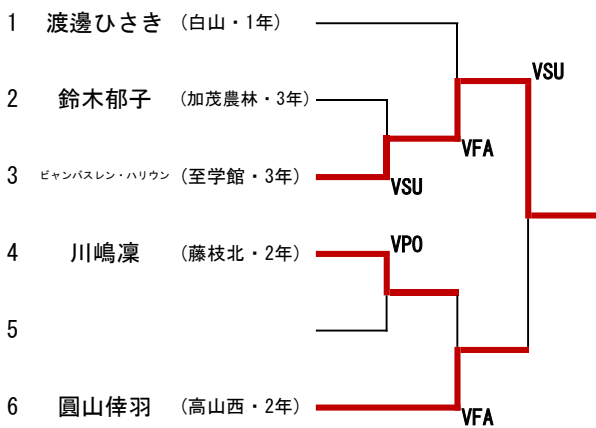

#### 3位決定戦

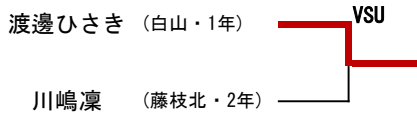

- 1位 ビャンバスレン・ハリウン (愛知・至学館・3年)
- 2位 圓山倅羽 (岐阜・高山西・2年)
- 3位 渡邊ひさき (三重・白山・1年)

### 57kg級

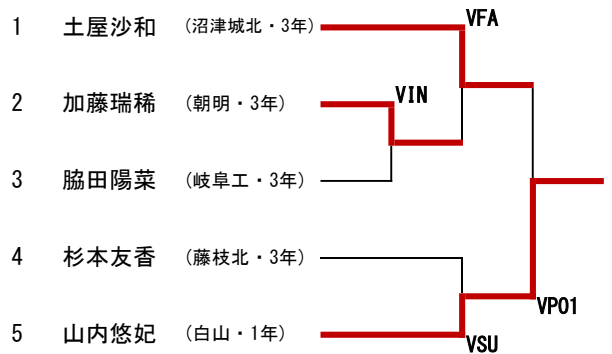

#### 3位決定戦

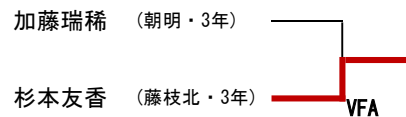

- 1位 山内悠妃 (三重・白山・1年)
- 2位 土屋沙和 (静岡・沼津城北・3年)
- 3位 杉本友香 (静岡・藤枝北・3年)



## 女子の部 個人対抗戦

### 62kg級

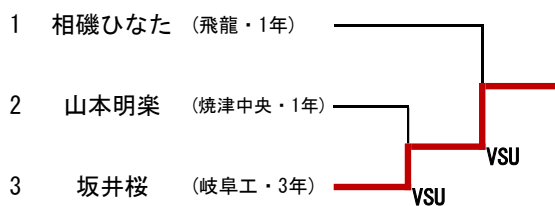

- 
- 1位 坂井桜 (岐阜・岐阜工・3年)
- 
- 2位 相磯ひなた (静岡・飛龍・1年)
- 
- 3位 山本明楽 (静岡・焼津中央・1年)

### 68kg級

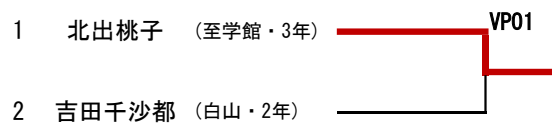

- 
- 1位 北出桃子 (愛知・至学館・3年)
- 
- 2位 吉田千沙都 (三重・白山・2年)

### 74kg級

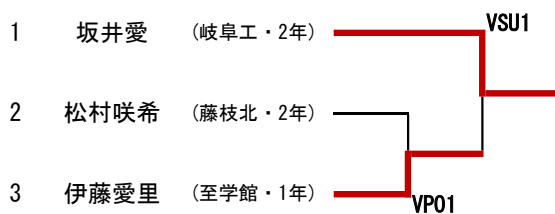

- 
- 1位 坂井愛 (岐阜・岐阜工・2年)
- 
- 2位 伊藤愛里 (愛知・至学館・1年)
- 
- 3位 松村咲希 (静岡・藤枝北・2年)

# 第70回 東海高等学校総合体育大会レスリング競技

令和5年6月17日・18日

会場 焼津市総合体育館

## 個人戦フリースタイル

	1位	2位	3位	3位
51kg級	本多正虎 (静岡・飛龍・1年)	竹本優 (静岡・藤枝北・3年)	伊藤慶大 (岐阜・中津商・3年)	中西真大 (三重・いなべ総合・3年)
55kg級	尾浦悠斗 (三重・いなべ総合・3年)	小川礼寿 (静岡・飛龍・3年)	平野敬太 (岐阜・大垣日大・3年)	満永大楽 (愛知・星城・2年)
60kg級	佐藤秀磨 (静岡・飛龍・3年)	阿部貫太 (静岡・飛龍・2年)	足立鼓太郎 (愛知・星城・3年)	金山弥礼 (三重・暁・3年)
65kg級	小塚彪 (三重・いなべ総合・3年)	志村僚真 (静岡・飛龍・2年)	佐藤琢磨 (静岡・飛龍・3年)	直井夢希 (岐阜・高山西・3年)
71kg級	神谷樹生 (三重・いなべ総合・2年)	野村健斗 (愛知・星城・3年)	小菅慶士 (静岡・飛龍・2年)	日比野雄大 (岐阜・岐阜工・1年)
80kg級	浅野稜悟 (静岡・飛龍・3年)	丹下愛大 (愛知・星城・2年)	堤大智 (岐阜・高山西・1年)	弓矢翔太 (三重・いなべ総合・1年)
92kg級	近藤大朗 (愛知・名古屋・3年)	小田悠太 (静岡・飛龍・3年)	橋本大輝 (三重・朝明・3年)	岡部朗愛 (愛知・星城・3年)
125kg級	笹俣結睦 (岐阜・高山西・3年)	関戸陸翔 (愛知・一宮工科・2年)	稲葉雅斗 (静岡・稲取・2年)	遠藤大翔 (静岡・飛龍・3年)

## 個人戦グレコローマンスタイル

	1位	2位	3位	3位
51kg級	本多正虎 (静岡・飛龍・1年)	竹本優 (静岡・藤枝北・3年)	中西真大 (三重・いなべ総合・3年)	柿園英太 (愛知・星城・1年)
55kg級	小川礼寿 (静岡・飛龍・3年)	満永大楽 (愛知・星城・2年)	尾浦悠斗 (三重・いなべ総合・3年)	平野敬太 (岐阜・大垣日大・3年)
60kg級	佐藤聖優 (三重・いなべ総合・2年)	阿部貫太 (静岡・飛龍・2年)	内山龍飛 (愛知・星城・2年)	足立鼓太郎 (愛知・星城・3年)
65kg級	小塚彪 (三重・いなべ総合・3年)	直井夢希 (岐阜・高山西・3年)	小笠原煌将 (愛知・星城・3年)	石丸知輝 (愛知・名古屋工・3年)
71kg級	小菅慶士 (静岡・飛龍・2年)	神谷樹生 (三重・いなべ総合・2年)	岩田拓真 (岐阜・岐阜工・3年)	野村健斗 (愛知・星城・3年)
80kg級	堤大智 (岐阜・高山西・1年)	丹下愛大 (愛知・星城・2年)	伊藤獅武 (三重・いなべ総合・2年)	福田航大 (静岡・藤枝北・3年)
92kg級	近藤大朗 (愛知・名古屋・3年)	岡部朗愛 (愛知・星城・3年)	古賀一颯 (静岡・吉原工・2年)	遠藤慶伍 (岐阜・岐阜工・2年)
125kg級	遠藤大翔 (静岡・飛龍・3年)	青木晃 (愛知・名古屋工・3年)	佐藤綾星 (三重・朝明・3年)	笹俣結睦 (岐阜・高山西・3年)

## 個人戦女子の部

	1位	2位	3位
47kg級	山口菜々子 (静岡・藤枝北・2年)	吉田七名海 (三重・久居・2年)	川村百花 (三重・四日市四郷・3年)
50kg級	小川凜佳 (岐阜・中京・2年)	今井七彩 (岐阜・高山西・3年)	山崎愛夏 (静岡・焼津中央・2年)
53kg級	ピャンバスレン・ハリウン (愛知・至学館・3年)	圓山倅羽 (岐阜・高山西・2年)	渡邊ひさき (三重・白山・1年)
57kg級	山内悠妃 (三重・白山・1年)	土屋沙和 (静岡・沼津城北・3年)	杉本友香 (静岡・藤枝北・3年)
62kg級	坂井桜 (岐阜・岐阜工・3年)	相磯ひなた (静岡・飛龍・1年)	山本明楽 (静岡・焼津中央・1年)
68kg級	北出桃子 (愛知・至学館・3年)	吉田千沙都 (三重・白山・2年)	
74kg級	坂井愛 (岐阜・岐阜工・2年)	伊藤愛里 (愛知・至学館・1年)	松村咲希 (静岡・藤枝北・2年)